

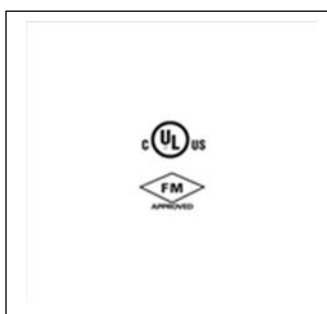

## T- Rør

Deler for rillede rørender er spesialkonstruert for fleksible installasjoner hvor videre eller annen preparering er unødvendig på anleggstedet. Alle deler har ferdig behandlet rille, gjort for enkel og fleksibel installering. Deler er tilgjengelig både i like og reduserte dimensjoner. Trykkfallet er redusert til et minimum pga glatt overflate og maksimum innvendig diameter.

Maks tillatt arbeidstrykk fra DN 25 - DN 200 er 21 bar.  
Maks tillatt arbeidstrykk fra DN 250 - DN 300 er 12 bar.

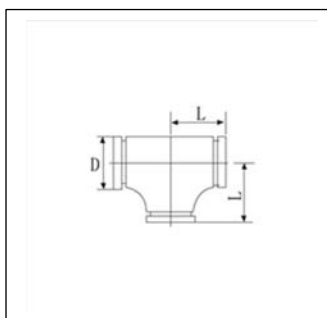

Nom. Dia. [DN]	Nom. Dia. [ " ]	Utv. Dia. [mm]	L [mm]	Vekt [kg]	Varenummer
25	1	33,7	57	0,55	9249904
32	1 ¼	42,4	70	0,67	9249693
40	1 ½	48,3	70	0,76	9249694
50	2	60,3	84	1,40	9249695
65	2 ½	76,1	90	1,83	9249696
80	3	88,9	94	2,27	9249697
100	4	108	104		*
100	4	114,3	104	3,62	9249698
125	5	139,7	122	6,30	9249699
150	6	168,3	142	8,71	9249701
200	8	219,1	179	16,5	9149702
250	10	273,0	215	27,1	9249703
300	12	323,9	245	38,8	9249704

\* Bestillingsvare.